

Пяльцы-рамка с клипсой "ГАММА" АРТ. PRK

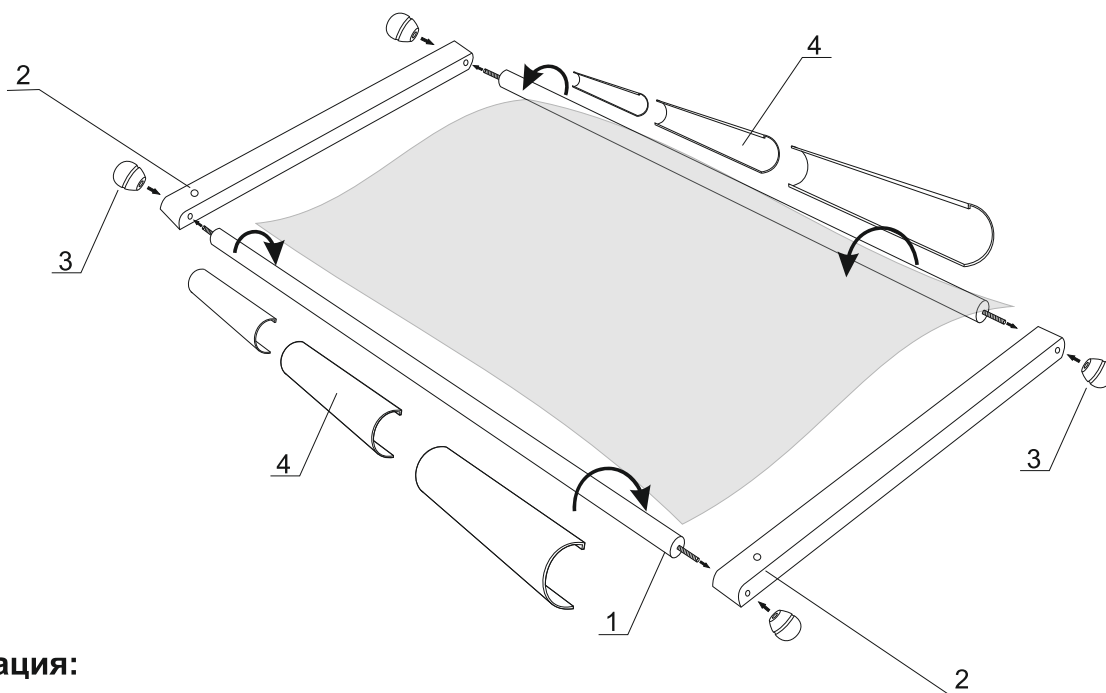

Комплектация:

1. Деталь для крепления ткани	2 шт.
2. Деталь поперечная	2 шт.
3. Гайка деревянная	4 шт.
4. Клипсы	шт.

6	8	12	14	16	18
---	---	----	----	----	----

ИНСТРУКЦИЯ ПО СБОРКЕ

Пяльцы-рамка выполнены из бука. С помощью защелкивающихся клипс канва легко крепится к поворотным валикам. Преимущество заключается в том, что рамка позволяет надежно фиксировать канву в клипсах и ее не нужно пришивать. Натяжение и перемещение канвы осуществляется поворотом валиков.

- 1) Соедините поворотные валики с боковыми деревянными планками и закрепите их с помощью деревянных гаек
- 2) Зафиксируйте ткань на пяльцах при помощи пластиковых клипс.

ВНИМАНИЕ!

Во избежание порчи конструкции не меняйте положение деталей при затянутых болтах. Всегда ослабляйте гайки перед изменением положения деталей.

Оптовые продажи:



Фирма
Гамма

Фирма «Гамма» г. Москва, 111024, 5-я Кабельная ул., д. 3, тел./факс: (495) 784-77-88, 741-70-07, 913-53-25, www.firma-gamma.ru

Филиалы:

1. Санкт-Петербург, 199020, Наб. Обводного канала, д.134-136-138, корп. 407, тел./факс: (812) 611-07-23; 611-09-40; 611-09-41, 611-07-23
2. Новосибирск, Октябрьский район, ул. Грибоедова, д. 2, тел.: (383) 335-08-52, 335-08-54, 335-08-57
3. Нижний Новгород, Сормовское шоссе, д. 24, к. 5 (территория завода "Варя"), тел. (831) 463-98-98, 275-92-00, 296-16-42
4. Екатеринбург, Новинская ул., д. 2 (Камвольный комбинат), тел. (343) 217-22-26, 216-38-46, 216-38-47

Gamma



Қыспасы бар кесте кергіш-жақтау “GAMMA” АРТ. PRK

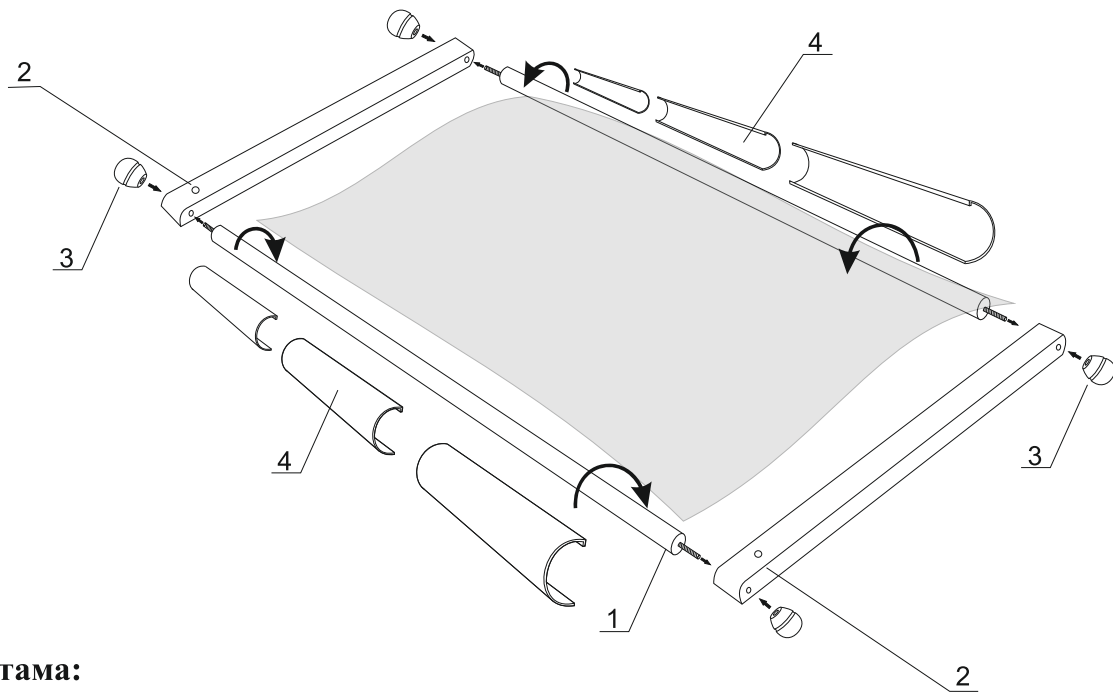

Жиынтықтама:

- | | |
|------------------------------------|----------------------|
| 1. Матаны бекітуге арналған бөлшек | 2 дана |
| 2. Көлденең бөлшек | 2 дана |
| 3. Ағаш сомын | 4 дана |
| 4. Қыспалар | 6 8 12 14 16 18 дана |

ҚҰРАСТЫРУ БОЙЫНША НҰСҚАУЛЫҚ

Кесте кергіш-жақтау бүктен жасалған. Ысырылатын қыспалар көмегімен арқа, бұрылатын білікшелерге оңай бекітіледі. Қыспалары бар арқауды сенімді түрде бекіту мүмкіндігі және оны тігудің қажет болмауы жақтаудың артықшылығы болып табылады.

Арқауды тарту және тасымалдау білікшелерді бұру арқылы жүзеге асырылады.

- 1) Айналмалы білікшелерді бүйірлік ағаш тақтайшалармен қосыңыз және оларды ағаш сомындар көмегімен бекітіңіз
- 2) Матаны кесте кергіште ағаш сомындардың көмегімен бекітіңіз

Назар аударыңыз!

Құрылымның бүлінуіне жол бермес үшін бұрандамалар бұралған күйде бөлшек қалытын өзгертіңіз. Бөлшек қалытын өзгерту алдында арқашан сомынды босатыңыз.

Gamma®